

МІНІСТЕРСТВО ОСВІТИ І НАУКИ УКРАЇНИ
Сумський національний аграрний університет
ВСП «Глухівський агротехнічний фаховий коледж
Сумського національного аграрного університету»

ОСВІТНЬО-ПРОФЕСІЙНА ПРОГРАМА

Першого (бакалаврського) рівня вищої освіти
за спеціальністю 072 «Фінанси, банківська справа та страхування»
галузі знань 07 «Управління та адміністрування»
Кваліфікація: Бакалавр з фінансів, банківської справи та страхування

ЗАТВЕРДЖЕНО ВЧЕНОЮ РАДОЮ

Сумського національного аграрного університету



Голова вченої ради

/В.І. Ладика /

(протокол № 16 від «28» 03 2022 р.

Освітньо-професійна програма вводиться

в дію з 1 вересня 2022 р.

Директор коледжу _____ /А.В. Литвиненко/



(наказ № 90-а від «01» 09 2022 р.)

м. Глухів, 2022 рік

1. Профіль освітньої програми
«Фінанси, банківська справа, страхування та фондовий ринок»

1 – Загальна інформація	
Повна назва закладу освіти та структурного підрозділу	ВСП «Глухівський агротехнічний фаховий коледж Сумського національного аграрного університету»
Рівень вищої освіти та назва кваліфікації мовою оригіналу	Бакалавр Бакалавр з фінансів, банківської справи, страхування та фондового ринку.
Офіційна назва освітньої програми	«Фінанси, банківська справа, страхування та фондовий ринок»
Тип диплому та обсяг освітньої програми	Диплом бакалавра, одиничний, 240 кредитів ЄКТС Скорочений термін навчання – 180 кредитів ЄКТС
Наявність акредитації	Сертифікат про акредитацію, серія НД №19910712
Цикл/рівень	НРК України – 6 рівень EQF LLL – 6 рівень FQ – ENEA – перший цикл
Передумови	Наявність профільної середньої освіти Наявність фахової передвищої освіти
Мова(и) викладання	Українська мова
Термін дії освітньої програми	До 01.07.2024
Інтернет-адреса постійного розміщення опису освітньої програми	http://gati.snau.edu.ua/zab_osv
2 – Мета освітньої програми	
Формування особистості якісно нового рівня фахівця, здатного вирішувати складні нестандартні завдання і проблеми інноваційного та дослідницького характеру в галузі фінансів, банківської справи та страхування в умовах мінливості та невизначеності ринкового середовища з акцентом на розвиток компетентностей, необхідних для аналітичної, прогностичної та дослідницької роботи	
3 – Характеристика освітньої програми	
Предметна область (галузь знань, спеціальність,	Галузь знань – 07 «Управління та адміністрування» Спеціальність – 072 «Фінанси, банківська справа, страхування та фондовий ринок»

спеціалізація (за наявності))	
Орієнтація освітньої програми	<p>Об'єкт(и) вивчення та діяльності: устрій, принципи, механізми функціонування та розвитку фінансових систем.</p> <p>Цілі навчання: підготовка фахівців, здатних розв'язувати складні спеціалізовані завдання і прикладні проблеми, які характеризуються комплексністю та певною невизначеністю умов, у професійній діяльності в сфері фінансів, банківської справи, страхування та фондового ринку й у процесі навчання.</p> <p>Теоретичний зміст: поняття, категорії, теорії і концепції фінансової науки, які визначають тенденції і закономірності функціонування й розвитку фінансів, банківської справи та страхування.</p> <p>Методи, методики та технології фінансової науки і практики.</p> <p>Інструменти: сучасні інформаційно-аналітичні системи та стандартні, спеціальні й галузеві програмні продукти.</p>
Основний фокус освітньої програми та спеціалізації	<p>Освітньо-професійна програма є основою для отримання спеціальної освіти в галузі управління та адміністрування із спеціальності 072 «Фінанси, банківська справа, страхування та фондовий ринок».</p> <p>Ключові слова: державні фінанси, фінанси підприємств, банківські операції, страхування, фінансовий ринок, інвестування, митне регулювання, управління публічними фінансами, фінансовий контролінг, фондова біржа.</p>
Особливості програми	<p>Програма передбачає надання фундаментальних теоретичних знань та практичних навичок в галузі фінансів, банківської справи та страхування. Орієнтована на глибоку практичну професійну підготовку фахівців, здатних до швидкої адаптації на робочому місці у будь-якій галузі економіки, творчого застосування здобутих умінь і навичок. Розвиває перспективи підготовки фахівців з фінансів, банківської справи та страхування. Виконується в активному дослідницькому середовищі.</p>
4 – Обсяг кредитів ЄКТС, необхідний для здобуття першого	

(бакалаврського) ступеня вищої освіти	
Обсяг освітньої програми у ЄКТС	<p>Обсяг освітньої програми бакалавра 240 кредитів ЄКТС.</p> <p>Для здобуття освітнього ступеня бакалавра на основі освітньо-професійного ступеня фахового молодшого бакалавра (молодшого спеціаліста) заклад має право визнати та перезарахувати не більше 120 кредитів ЄКТС, отриманих в межах попередньої освітньої програми підготовки фахового молодшого бакалавра (молодшого спеціаліста) за спеціальністю 072 Фінанси, банківська справа, страхування та фондовий ринок і не більше 60 кредитів ЄКТС отриманих в межах попередньої освітньої програми підготовки фахового молодшого бакалавра (молодшого спеціаліста) за іншими спеціальностями.</p> <p>Не менше 50% обсягу освітньої програми має бути спрямовано на забезпечення загальних та спеціальних (фахових) компетентностей за спеціальністю, визначених стандартом вищої освіти.</p>
5 – Придатність випускників до працевлаштування та подальшого навчання	
Придатність до працевлаштування	<p>Згідно з чинною редакцією Національного класифікатора України: Класифікатор професій (ДК 003:2010) та International Standard Classification of Occupations 2008 (ISCO- 08) здобувачі вищої освіти здатні виконувати професійну роботу:</p> <p>2419.2 Відповідальний працівник банку (філії банку, іншої фінансової установи), Фахівець з ефективності підприємництва;</p> <p>2441.2 Аналітик з інвестицій, Аналітик з кредитування, Економіст з податків і зборів, Економіст з фінансової роботи, Економічний радник, Консультант з економічних питань, Оглядач з економічних питань, Член виконавчого органу акціонерного товариства, Член ревізійної комісії, Член спостережної (наглядової) ради;</p> <p>3411 Брокер, Дилер, Фахівець з біржових операцій, Фахівець з ведення реєстру власників іменних цінних паперів, Фахівець з депозитарної діяльності, Фахівець з корпоративного управління, Фахівець з управління активами, Фахівець з фінансовоекономічної безпеки;</p> <p>3412 Агент страховий;</p> <p>3419 Інспектор кредитний, Інспектор обмінного</p>

	<p>пункту; 3433 Бухгалтери та касири-експерти; 3441 Інспектори митної служби; 3442 Інспектори податкової служби; 4122 Конторський (офісний) службовець (боргові зобов'язання, застава та іпотека, інвестиції, кредит, цінні папери); 4214 Кредитор, Лихвар. 4212 Касир (в банку), Контролер ощадного банку, Обмінювач грошей, Операціоніст (банк)</p>
Академічні права випускників	<p>Отримання освіти на другому (магістерському) рівні вищої освіти. Набуття додаткових кваліфікацій в системі післядипломної освіти.</p>
6 – Викладання та оцінювання	
Викладання та навчання	<p>Студентоцентроване навчання, проблемно-орієнтоване навчання, дистанційне навчання, самонавчання, навчання на основі досліджень та ін. Викладання проводиться у вигляді: лекцій (класичних та інтерактивних з використанням ІКТ-технологій), занять на виробництві, практичних занять, лабораторних робіт, самостійного навчання, індивідуальних занять.</p>
Оцінювання	<p>Система оцінювання включає проведення семестрових екзаменів та заліків, навчальної, виробничої практики та фахового стажування і переддипломної практики, державну атестацію у формі атестаційного екзамену (екзаменів). Результати складання екзаменів, диференційованих заліків, захистів практик оцінюються за чотирибальною національною шкалою («відмінно», «добре», «задовільно», «незадовільно»), 100-бальною шкалою та за шкалою ЄКТС.</p>
7 – Програмні компетентності	
Інтегральна компетентність	<p>Здатність розв'язувати складні спеціалізовані завдання та практичні проблеми в ході професійної діяльності у галузі фінансів, банківської справи та страхування або у процесі навчання, що передбачає застосування окремих методів і положень фінансової науки та характеризується невизначеністю умов і необхідністю врахування комплексу вимог здійснення професійної та навчальної діяльності.</p>
Загальні	ЗК01. Здатність до абстрактного мислення, аналізу та

компетентності (ЗК)	синтезу.
	ЗК02. Здатність застосовувати знання у практичних ситуаціях.
	ЗК03. Здатність планувати та управляти часом.
	ЗК04. Здатність спілкуватися іноземною мовою.
	ЗК05. Навички використання інформаційних та комунікаційних технологій.
	ЗК06. Здатність проведення досліджень на відповідному рівні.
	ЗК07. Здатність вчитися і оволодівати сучасними знаннями.
	ЗК08. Здатність до пошуку, оброблення та аналізу інформації з різних джерел.
	ЗК09. Здатність бути критичним і самокритичним.
	ЗК10. Здатність працювати у команді.
	ЗК11. Здатність спілкуватися з представниками інших професій груп різного рівня (з експертами з інших галузей знань/видів економічної діяльності).
	ЗК12. Здатність працювати автономно.
	ЗК13. Здатність реалізувати свої права і обов'язки як члена суспільства, усвідомлювати цінності громадянського (вільного демократичного) суспільства та необхідність його сталого розвитку, верховенства права, прав і свобод людини і громадянина в Україні.
	ЗК14. Здатність зберігати та примножувати моральні, культурні, наукові цінності і досягнення суспільства на основі розуміння історії та закономірностей розвитку предметної області, її місця у загальній системі знань про природу і суспільство та у розвитку суспільства, техніки і технологій, використовувати різні види та форми рухової активності для активного відпочинку та ведення здорового способу життя.
Спеціальні (фахові, предметні) компетентності	СК01. Здатність досліджувати тенденції розвитку економіки за допомогою інструментарію макро- та мікроекономічного аналізу, оцінювати сучасні економічні явища.
	СК02. Розуміння особливостей функціонування сучасних світових та національних фінансових систем та їх структури.
	СК03. Здатність до діагностики стану фінансових систем (державні фінанси, у тому числі бюджетна та податкова системи, фінанси суб'єктів господарювання,

	<p>фінанси домогосподарств, фінансові ринки, фінансовий контролінг та страхування).</p> <p>СК04. Здатність застосовувати економіко-математичні методи та моделі для вирішення фінансових задач.</p> <p>СК05. Здатність застосовувати знання законодавства у сфері монетарного, фіскального регулювання та регулювання фінансового ринку.</p> <p>СК06. Здатність застосовувати сучасне інформаційне та програмне забезпечення для отримання та обробки даних у сфері фінансів, банківської справи та страхування.</p> <p>СК07. Здатність складати та аналізувати фінансову звітність.</p> <p>СК08. Здатність виконувати контрольні функції у сфері фінансів, фінансового контролінгу та страхування.</p> <p>СК09. Здатність здійснювати ефективні комунікації.</p> <p>СК10. Здатність визначати, обґрунтовувати та брати відповідальність за професійні рішення.</p> <p>СК11. Здатність підтримувати належний рівень знань та постійно підвищувати свою професійну підготовку.</p>
8 – Результати навчання	
	<p>ПРО1. Знати та розуміти економічні категорії, закони, причинно-наслідкові та функціональні зв'язки, які існують між процесами та явищами на різних рівнях економічних систем.</p> <p>ПРО2. Знати і розуміти теоретичні основи та принципи фінансової науки, особливості функціонування фінансових систем.</p> <p>ПРО3. Визначати особливості функціонування сучасних світових та національних фінансових систем та їх структури.</p> <p>ПРО4. Знати механізм функціонування державних фінансів, у т.ч. бюджетної та податкової систем, фінансів суб'єктів господарювання, фінансів домогосподарств, фінансових ринків, фінансового контролінгу та страхування.</p> <p>ПРО5. Володіти методичним інструментарієм діагностики стану фінансових систем (державні фінанси, у т.ч. бюджетна та податкова системи, фінанси суб'єктів господарювання, фінанси домогосподарств, фінансові ринки, фінансовий контролінг та страхування).</p>

	<p>ПР06. Застосовувати відповідні економіко-математичні методи та моделі для вирішення фінансових задач.</p>
	<p>ПР07. Розуміти принципи, методи та інструменти державного та ринкового регулювання діяльності в сфері фінансів, банківської справи та страхування.</p>
	<p>ПР08. Застосовувати спеціалізовані інформаційні системи, сучасні фінансові технології та програмні продукти.</p>
	<p>ПР09. Формувати і аналізувати фінансову звітність та правильно інтерпретувати отриману інформацію.</p>
	<p>ПР10. Ідентифікувати джерела та розуміти методологію визначення і методи отримання економічних даних, збирати та аналізувати необхідну фінансову інформацію, розраховувати показники, що характеризують стан фінансових систем.</p>
	<p>ПР11. Володіти методичним інструментарієм здійснення контрольних функцій у сфері фінансів, банківської справи та страхування.</p>
	<p>ПР12. Використовувати професійну аргументацію для донесення інформації, ідей, проблем та способів їх вирішення до фахівців і нефахівців у фінансовій сфері діяльності.</p>
	<p>ПР13. Володіти загальнонауковими та спеціальними методами дослідження фінансових процесів.</p>
	<p>ПР14. Вміти абстрактно мислити, застосовувати аналіз та синтез для виявлення ключових характеристик фінансових систем, а також особливостей поведінки їх суб'єктів.</p>
	<p>ПР15. Спілкуватись в усній та письмовій формі іноземною мовою у професійній діяльності.</p>
	<p>ПР16. Застосовувати набуті теоретичні знання для розв'язання практичних завдань та змістовно інтерпретувати отримані результати.</p>
	<p>ПР17. Визначати та планувати можливості особистого професійного розвитку.</p>
	<p>ПР18. Демонструвати базові навички креативного та критичного мислення у дослідженнях та професійному спілкуванні.</p>
	<p>ПР19. Виявляти навички самостійної роботи, гнучкого мислення, відкритості до нових знань.</p>
	<p>ПР20. Виконувати функціональні обов'язки в групі, пропонувати обґрунтовані фінансові рішення.</p>

	<p>ПР21. Розуміти вимоги до діяльності за спеціальністю, зумовлені необхідністю забезпечення сталого розвитку України, її зміцнення як демократичної, соціальної, правової держави.</p>
	<p>ПР22. Знати свої права і обов'язки як члена суспільства, розуміти цінності вільного демократичного суспільства, верховенства права, прав і свобод людини і громадянина в Україні.</p>
	<p>ПР23. Визначати досягнення і ідентифікувати цінності суспільства на основі розуміння місця предметної області у загальній системі знань, використовувати різні види та форми рухової активності для ведення здорового способу життя.</p>
<p>9 – Ресурсне забезпечення реалізації освітньої програми</p>	
<p>Кадрове забезпечення</p>	<ul style="list-style-type: none"> - Наявність вищої освіти першого (бакалаврського) та другого (магістерського) рівнів з відповідної спеціальності. - Підвищення кваліфікації (120 годин протягом 5-и років). - Атестація педагогічних працівників не рідше одного разу на 5 років. <p>Залучення представників виробництва до освітнього процесу.</p>
<p>Матеріально-технічне забезпечення</p>	<p>Для теоретичної підготовки використовуються:</p> <ul style="list-style-type: none"> - Навчальні кабінети закладу освіти - Спеціалізовані лабораторії закладу освіти - Комп'ютерні лабораторії закладу освіти <p>Проведення занять на виробництві. Практична підготовка проводиться:</p> <ul style="list-style-type: none"> - На базі закладу освіти (спеціалізовані лабораторії та кабінети) - На базі підприємств, установ та організацій України - На базі агропромислових формувань інших країн
<p>Інформаційне та навчально-методичне забезпечення</p>	<ul style="list-style-type: none"> - Бібліотека - Читальна зала - Електронна читальна зала - Підручники - Посібники - Довідкова література - Періодичні фахові видання - Навчально-методичні комплекси - Спеціалізоване програмне забезпечення

	- Веб-сайт коледжу
10 – Академічна мобільність	
Національна кредитна мобільність	На основі двосторонніх договорів між коледжем та іншими закладами освіти України.
Міжнародна кредитна мобільність	На основі двосторонніх договорів між коледжем та іноземними навчальними закладами-партнерами.
Навчання іноземних здобувачів вищої освіти	Після вивчення ними курсу української мови.

2. Перелік компонент освітньо-професійної програми та їх логічна послідовність

2.1. Перелік компонент ОПП

Код н/д	Компоненти освітньо-професійної програми (навчальні дисципліни, курсові проекти (роботи), практики, кваліфікаційна робота)	Кількість кредитів	Форма підсумкового контролю
1	2	3	4
НОРМАТИВНІ НАВЧАЛЬНІ ДИСЦИПЛІНИ			
1.1. Цикл дисциплін гуманітарної підготовки			
ГП 1.	Історико-філософські студії	5/150	Залік, екзамен
ГП 2.	Основи наукових досліджень	5/150	Екзамен
ГП 3.	Іноземна мова (за професійним спрямуванням)	5/150	Залік, екзамен
ГП 4.	Громадянська освіта	5/150	Екзамен
ГП 5.	Українська мова та академічне письмо	5/150	Екзамен
	Усього	25/750	
1.2. Цикл дисциплін природничо-наукової (фундаментальної) підготовки			
ПНП 1.	Мікроекономіка	5/150	Екзамен
ПНП 2.	Макроекономіка	5/150	Екзамен
ПНП 3.	Вища математика	5/150	Екзамен
ПНП 4.	Теорія ймовірностей та мат. статистика	5/150	Залік
ПНП 5.	Математичне програмування	5/150	Екзамен
ПНП 6.	Інформатика і комп'ютерна техніка	5/150	Залік, екзамен
	Усього	30/900	
1.3. Цикл дисциплін базової та загально-професійної підготовки			
ЗБП 1.	Економіка підприємства	5/150	Екзамен
ЗБП 2.	Менеджмент	5/150	Екзамен
ЗБП 3.	Маркетинг	5/150	Екзамен
ЗБП 4.	Гроші та кредит	5/150	Екзамен
ЗБП 5.	Державні фінанси і фінанси підприємств	5/150	Екзамен
ЗБП 6.	Бухгалтерський облік	5/150	Екзамен
ЗБП 7.	Інформаційні фахові технології	5/150	Екзамен
ЗБП 8.	Статистика	5/150	Екзамен
ЗБП 9.	Аналіз господарської діяльності	5/150	Екзамен
	Усього	45/1350	
1.4. Цикл дисциплін професійної підготовки			
ПП 1.	Бюджетна система	5/150	Екзамен
ПП 2.	Фінансовий контролінг	5/150	Екзамен
ПП 3.	Страховання	5/150	Екзамен

ПП 4.	Фінансовий ринок	5/150	Екзамен
ПП 5.	Податкова система	5/150	Екзамен
ПП 6.	Інвестування	5/150	Екзамен
ПП 7.	Фондова біржа	5/150	Екзамен
ПП 8.	Банківські послуги	5/150	Екзамен
ПП 9.	Фінансовий аналіз	5/150	Екзамен
ПП 10.	Фінанси природокористування	5/150	Екзамен
	Усього	50/1500	
	Разом теоретичної нормативної підготовки	150/4500	
Вибіркові навчальні дисципліни			
ВНД 1.	Вибіркова дисципліна 1	5/150	Залік
ВНД 2.	Вибіркова дисципліна 2	5/150	Залік
ВНД 3.	Вибіркова дисципліна 3	5/150	Залік
ВНД 4.	Вибіркова дисципліна 4	5/150	Залік
ВНД 5.	Вибіркова дисципліна 5	5/150	Залік
ВНД 6.	Вибіркова дисципліна 6	5/150	Залік
ВНД 7.	Вибіркова дисципліна 7	5/150	Залік
ВНД 8.	Вибіркова дисципліна 8	5/150	Екзамен
ВНД 9.	Вибіркова дисципліна 9	5/150	Екзамен
ВНД10.	Вибіркова дисципліна 10	5/150	Екзамен
ВНД11.	Вибіркова дисципліна 11	5/150	Залік
ВНД12.	Вибіркова дисципліна 12	5/150	Екзамен
	Усього	60/1800	
Практична підготовка (ВВП) та ДК			
	Практика:		
ПП 1.	Навчальна практика	12/360	Звіт
ПП 2.	Виробнича практика	8/240	Захист
ПП 3.	Фахове стажування і переддипломна практика	7/210	Захист
	Державна атестація (Атестаційний екзамен)	3/90	
	Усього	30/900	
ЗАГАЛЬНИЙ ОБСЯГ ПРОФЕСІЙНОЇ ПРОГРАМИ		240/7200	

Перелік дисциплін за вибором студента

№	Компоненти освітньої програми (навчальні дисципліни)	Мінімальна кількість кредитів/годин	Форма підсумкового контролю
1	Фахова іноземна мова (англійська)	5/150	Залік
2	Фахова іноземна мова (німецька)	5/150	Залік
3	Правознавство	5/150	Залік
4	Права людини в інформаційному суспільстві	5/150	Залік
5	Соціологія	5/150	Залік
6	Політологія	5/150	Залік
7	Загальна психологія	5/150	Залік
8	Прикладна психологія	5/150	Залік
9	Фізичне виховання (за вибором рухової активності)	5/150	Залік
10	Управління публічними фінансами	5/150	Залік
11	Основи фінансової грамотності	5/150	Залік
12	Міжнародні фінанси	5/150	Залік
13	Міжнародна економіка	5/150	Залік
14	Регіональна економіка	5/150	Екзамен
15	Корпоративні фінанси в аграрній сфері	5/150	Екзамен
16	Митне регулювання	5/150	Екзамен
17	Валютне регулювання	5/150	Екзамен
18	Фінансова звітність	5/150	Екзамен
19	Звітність підприємства	5/150	Екзамен
20	Безпека життєдіяльності та основи охорони праці	5/150	Залік
21	Безпека праці	5/150	Залік
22	Системи технологій в сільськогосподарському виробництві	5/150	Екзамен
23	Економіка інноваційних технологічних процесів в АПК	5/150	Екзамен

2.2. Структурно-логічна схема ОПП

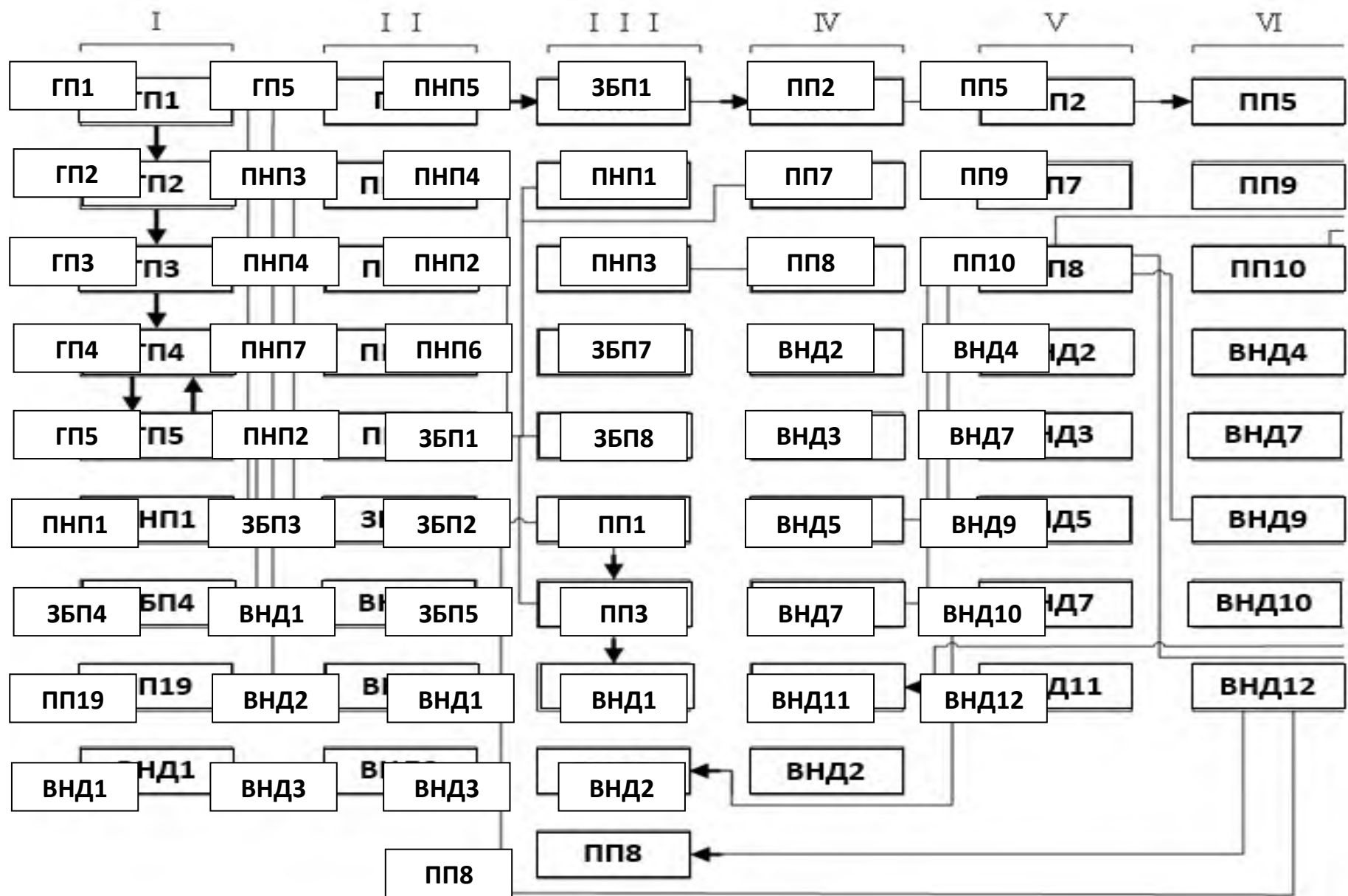

3. Форма атестації здобувачів вищої освіти

Атестація здобувачів вищої освіти першого (бакалаврського) рівня освітньо-професійної програми «Фінанси, банківська справа, страхування та фондовий ринок» здійснюється у формі атестаційного екзамену, завершується видачею документа встановленого зразка з присвоєнням кваліфікації бакалавра з фінансів, банківської справи, страхування та фондового ринку.

Атестаційний екзамен передбачає оцінювання результатів навчання, визначених освітньо-професійною програмою «Фінанси, банківська справа, страхування та фондовий ринок».

Атестація здійснюється відкрито і публічно.

4. Вимоги до наявності внутрішньої системи забезпечення якості вищої освіти

Внутрішня система забезпечення якості вищої освіти включає:

- 1) визначення принципів та процедур забезпечення якості вищої освіти;
- 2) здійснення моніторингу та періодичного перегляду освітніх програм;
- 3) щорічне оцінювання здобувачів вищої освіти, науково-педагогічних і педагогічних працівників закладу вищої освіти та регулярне оприлюднення результатів таких оцінювань на офіційному веб-сайті закладу вищої освіти, на інформаційних стендах та в будь-який інший спосіб;
- 4) забезпечення підвищення кваліфікації педагогічних, наукових і науково-педагогічних працівників;
- 5) забезпечення наявності необхідних ресурсів для організації освітнього процесу, у тому числі самостійної роботи студентів, за кожною освітньою програмою;
- 6) забезпечення наявності інформаційних систем для ефективного управління освітнім процесом;
- 7) забезпечення публічності інформації про освітні програми, ступені вищої освіти та кваліфікації;
- 8) забезпечення дотримання академічної доброчесності працівниками закладів вищої освіти та здобувачами вищої освіти, у тому числі створення і забезпечення функціонування ефективної системи запобігання та виявлення академічного плагіату;
- 9) інших процедур і заходів.

5. Перелік нормативних документів

1. Закон України № 1556–VII «Про вищу освіту» // Відомості Верховної Ради(ВВР), 2014, № 37–38;
2. Закон України від 05.09.2017 р. «Про освіту». [Електронний ресурс]. — [Режим доступу: <http://zakon5.rada.gov.ua/laws/show/2145-19>];
3. Національний Класифікатор професій ДК 003:2010 [Електронний ресурс]. — Режим доступу: <http://dovidnyk.in.ua/directories/profesii>.
4. Національна рамка кваліфікацій. [Електронний ресурс]. — Режим доступу: <http://zakon3.rada.gov.ua/laws/show/1341-2011-п>.
5. Постанова Кабінету Міністрів України від 29.04.15 року № 266 «Про затвердження переліку галузей знань і спеціальностей, за якими здійснюється підготовка здобувачів вищої освіти». [Електронний ресурс]. — Режим доступу: <http://zakon4.rada.gov.ua/laws/show/266-2015-%D0%BF>
6. Методичні рекомендації щодо розроблення стандартів вищої освіти, затверджені Наказом Міністерства освіти і науки України від 01 червня 2016 р. № 600 (зі змінами) [Електронний ресурс]. — Режим доступу: <https://mon.gov.ua/ua/osvita/visha-osvita/naukovo-metodichna-rada-ministerstvaosviti-i-nauki-ukrayini/metodichni-rekomendaciyi-vo>

	3К 01	3К 02	3К 03	3К 04	3К 05	3К 06	3К 07	3К 08	3К 09	3К 10	3К 11	3К 12	3К 13	3К 14	С К 01	С К 02	С К 03	С К 04	С К 05	С К 06	С К 07	С К 08	С К 09	С К 10	С К 11
ПП 1	+	+	+	+	+	+	+	+	+	+	+					+				+		+			+
ПП 2	+	+	+	+	+	+		+	+	+	+								+	+	+				+
ПП 3	+	+	+	+	+	+	+	+	+	+	+						+	+							+
ПП 4	+	+	+	+	+	+	+	+	+	+	+	+	+							+					+
ПП 5	+	+	+	+	+	+	+	+	+	+	+										+				+
ПП 6	+	+	+	+		+	+	+	+	+	+	+													+
ПП 7	+	+		+	+	+		+	+	+	+	+										+			+
ПП 8	+	+	+			+		+	+	+	+	+													+
ПП 9	+	+	+			+		+	+	+	+	+													
ПП10	+	+	+					+	+	+	+										+				
ВНД 1	+			+		+	+	+	+	+		+			+										
ВНД 2	+	+	+	+	+	+	+	+	+	+	+	+			+									+	+
ВНД 3	+	+	+	+	+	+	+	+	+	+	+	+			+									+	+
ВНД 4	+	+	+	+	+	+	+	+	+	+	+	+			+									+	+
ВНД 5	+	+	+	+						+		+			+										+
ВНД 6	+	+	+	+	+	+	+	+				+			+	+								+	+
ВНД 7	+	+	+	+	+	+	+	+	+	+		+			+									+	+
ВНД 8				+	+	+	+		+	+	+	+	+	+	+	+								+	+
ВНД 9				+	+	+	+		+	+	+	+	+	+	+	+	+	+	+	+				+	+
ВНД 10				+	+	+	+		+	+	+	+	+	+	+					+				+	+
ВНД 11				+	+	+	+		+	+	+	+	+	+	+					+				+	+
ВНД 12				+	+	+	+		+	+	+	+	+	+	+					+				+	+

